

ЛГК171.01.00.00В0

Перв. примен.

Справ. №

Подп. и дата

Изм. № докум.

Взам. инв. №

Подп. и дата

Изм. № подл.

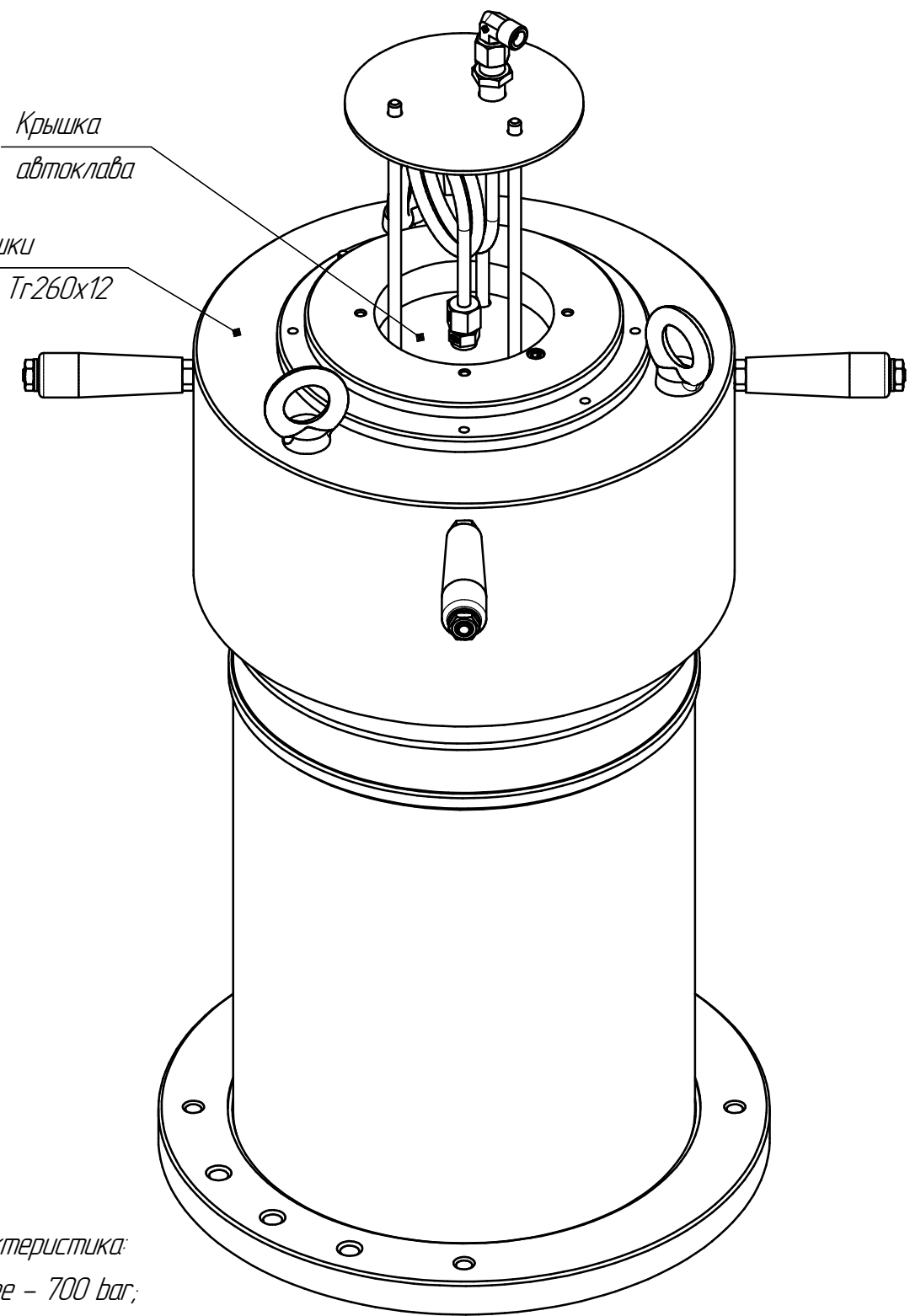
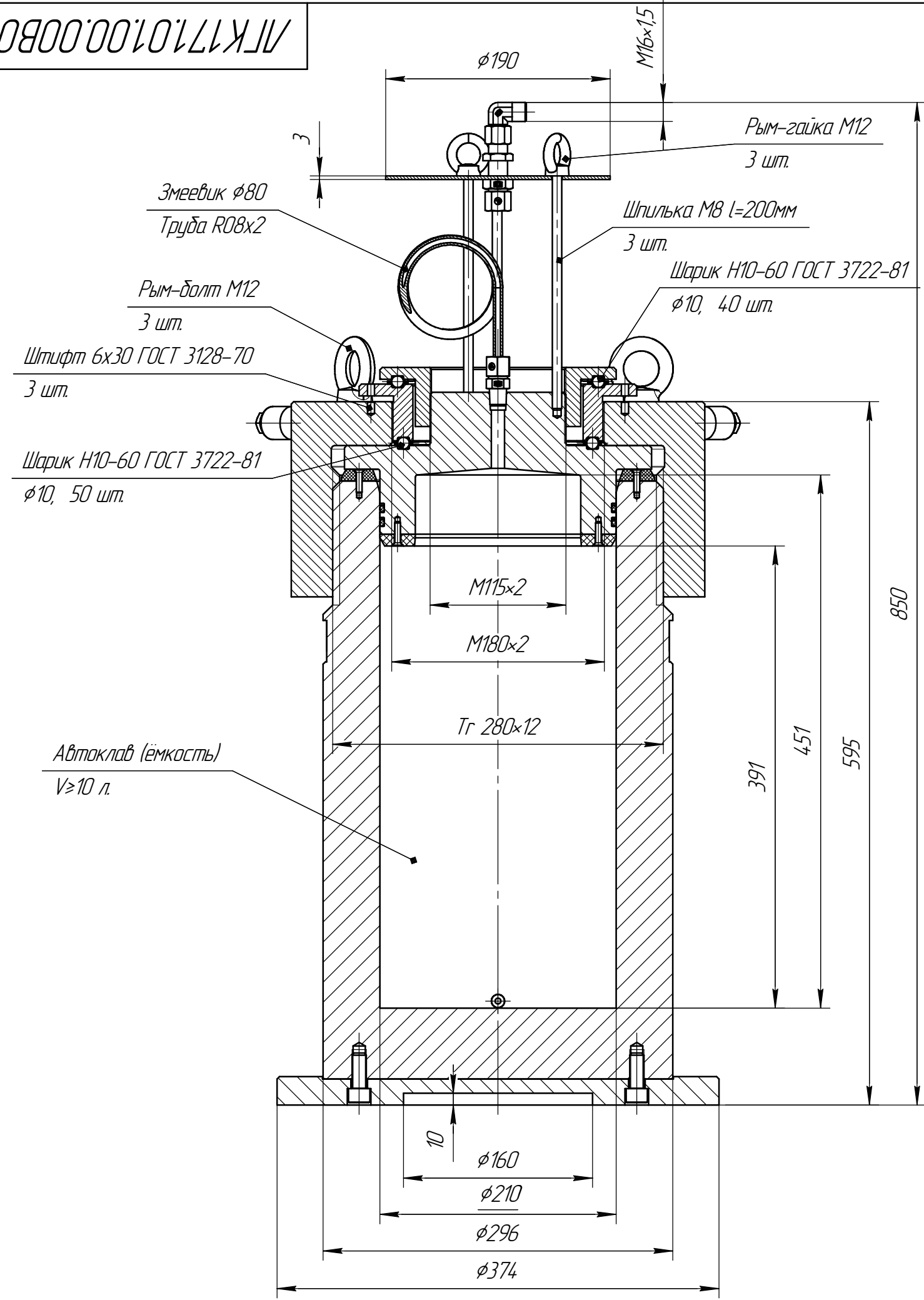

Техническая характеристика:
 1. Давление рабочее – 700 bar;
 2. Ёмкость автоклава – 10 л;
 3. Материал (корпус, крышки и т.д.): Сталь 40Х ГОСТ 4543-71

				ЛГК171.01.00.00В0			
Изм. Лист	№ докум.	Подп.	Дата	Автоклав (700 bar) φ200	Лист	Масса	Масштаб
Разраб.	Щепанюк		26.06.15			253,04	1:4
Пров.	Тихомиров				Лист	Листов	1
Т.контр.				АВА Инжиниринг			
Н.контр.							
Утв.	Яцкевич						